

Kinderkraft

Discover the world together

UNITY

UN ECE II,III
15ckg – 36 kg

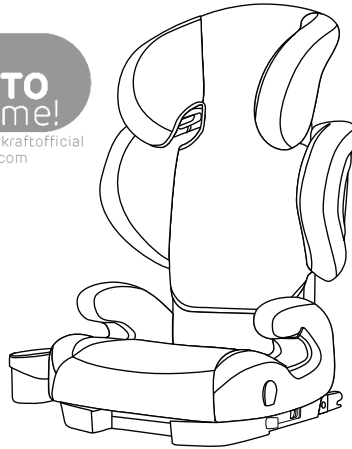

SRB UPUTSTVO ZA UPOTREBU

SRB AUTO SEDIŠTE

1.

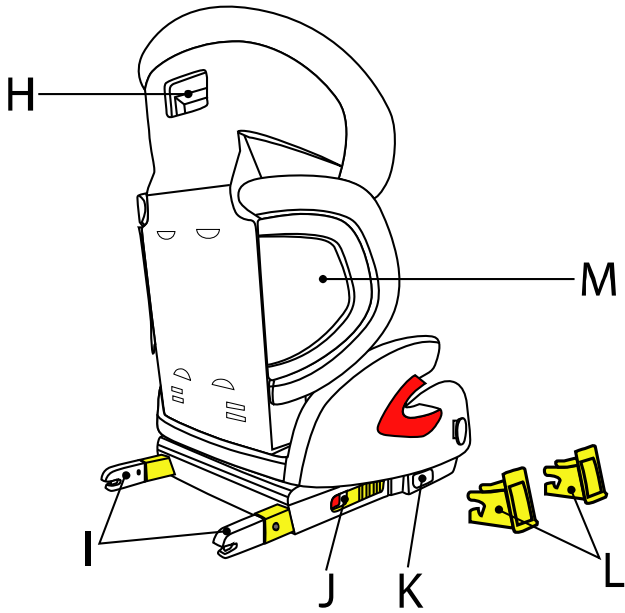
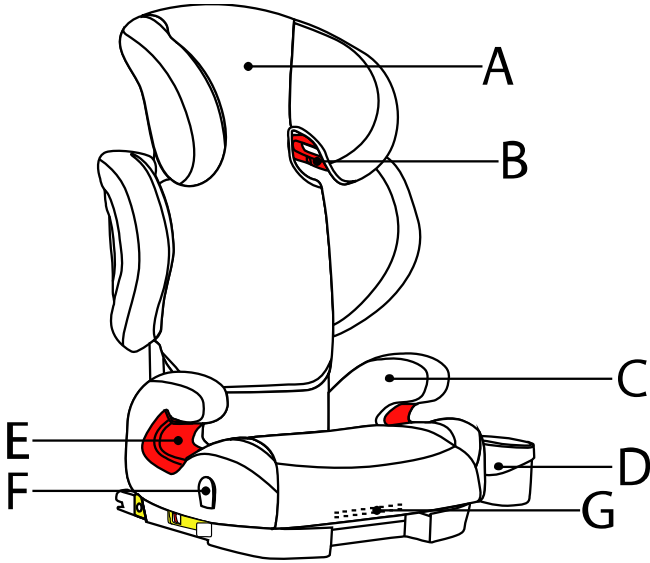

4.1

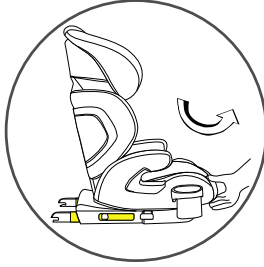

4.2

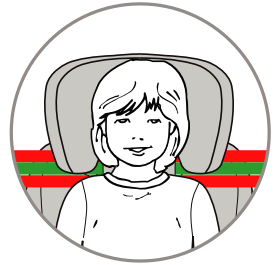
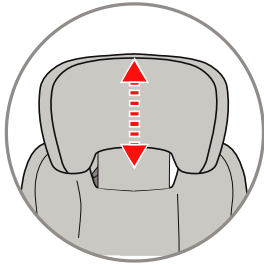
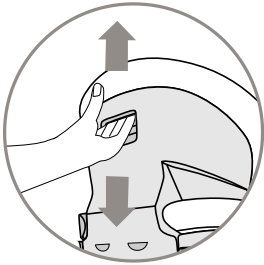

5.1

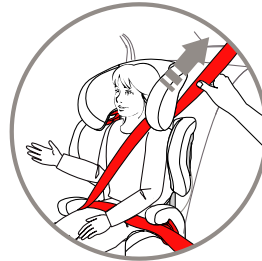
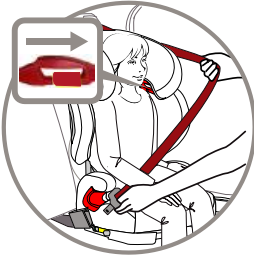
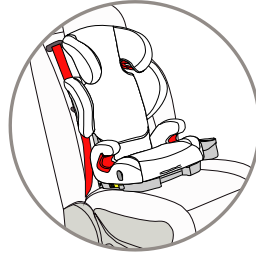
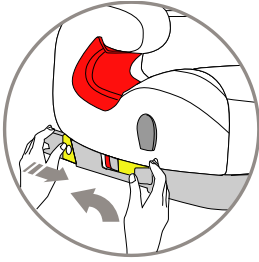

5.2

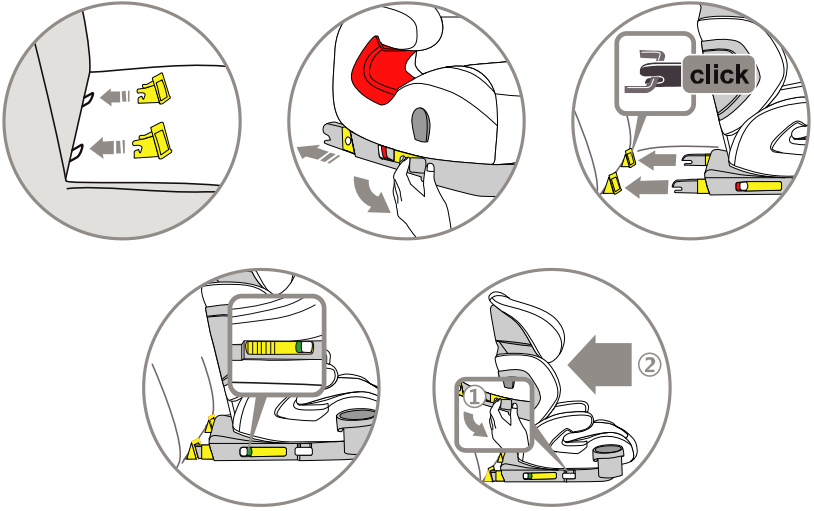

6.1

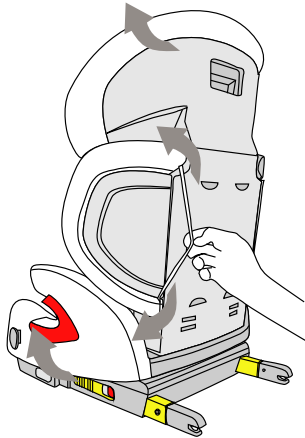

Molimo vas da pažljivo pročitate ova uputstva pre prve upotrebe dečijeg auto sedišta. Bezbednost vašeg deteta je vaša odgovornost i to može biti pogođeno ako se ne pridržavate ovih uputstava.

1. Delovi auto sedišta

A. Naslon za glavu	E. Vodič za pojas bokova	J. Dugme za otpuštanje
B. Vodič za rameni pojas	F. Prilog držača za čašu	ISOFIXa
C. Naslon za ruke	G. Ručica za podešavanje nagiba	K. Dugme za otpuštanje dodatka ISOFIX
D. Držač za flašicu	H. Ručica za podešavanje naslona	L. ISOFIX vodiči
	I. ISOFIX dodaci	M. Bočne strane

2. Upotreba

Auto sedište je dizajnirano za decu u težinskoj grupi II i III, sa telesnom težinom između 15 kg i 36 kg (približno od 3 do 11 godina).

Težina II grupe: 15 kg - 25 kg

Težina III grupe: 22 kg - 36 kg

Dete mora biti zakopčano pomoću sigurnosnog pojasa za odrasle u 3 tačke, sa dodatnim elementima za pričvršćivanje (ISOFIX nastavci), videti odeljak 5.2. Pročitajte uputstva za upotrebu proizvođača vozila.

3. Opšta sigurnost

Odvojite nekoliko minuta da pročitate ovaj priručnik kako biste osigurali odgovarajuću sigurnost deteta. Mnoge povrede nastaju nepromišljenom i neprimerenom upotrebom sedišta i lako ih je izbeći.

- Sedište treba koristiti samo postavljeno u smeru vožnje.
- NE postavljajte dečije sedište na sedišta opremljena aktivnim prednjim vazdušnim jastukom, jer to može biti opasno. Ovo se ne odnosi na bočne vazdušne jastuke.
- U slučaju ugradnje auto sedišta na prednje sedišta automobila, isključite vazdušni jastuk (pogledajte uputstva za upotrebu proizvođača vozila).
- Preporučuje se korišćenje sedišta samo na zadnjim sedištima automobila.
- Vodič za prikladnost sedišta u vozilu za upotrebu sa sedištem može se naći u uputstvu za upotrebu proizvođača vozila.
- Pogodno za ugradnju samo u odobrena vozila opremljena sigurnosnim pojasevima u tri tačke sa uvlačiteljem odobrenim u skladu sa Pravilnikom UN / ECE br. 16 ili drugim ekvivalentnim standardima.
- Imajte na umu da sve trake koje pričvršćuju dečje sedište za vozilo moraju biti čvrste; pojasevi moraju odgovarati telu deteta i pojas se ne sme uvijati.
- Sedište treba zameniti ako je u nesreći bilo izloženo silovitim stresovima.
- Sedište ne sme biti predmet bilo kakvih modifikacija.

- Dečije sigurnosno sedište treba zaštititi od direktne sunčeve svetlosti, jer u suprotnom zagrejani delovi mogu opeći vaše dete.
- Nikada ne ostavljajte dete na sedištu bez nadzora.
- Treba imati na umu da sve torbe i drugi predmeti moraju biti dovoljno osigurani, posebno na polici paketa, jer u suprotnom u slučaju sudara to može dovesti do povrede.
- Sedište se ne može koristiti bez navlake.
- Ne koristite zamenljive navlake osim onih koje preporučuje proizvođač, jer je to sastavni deo sigurnosnog sedišta.
- Preporučuje se čuvanje uputstva za upotrebu sedišta za automobil tokom celog perioda njegove upotrebe.
- Ne koristite sidrišta osim onih koja su opisana u uputstvu za upotrebu i obeležena na dečjem sedištu.
- Svi kruti predmeti i plastični delovi dečijeg sedišta moraju biti postavljeni i ugrađeni na takav način da se u normalnim radnim uslovima vozila izbegne blokiranje sedištem ili vratima vozila.
- Redovno proveravajte tehničko stanje kaiševa, obraćajući posebnu pažnju na pričvršćivače / držače, šavove i elemente za podešavanje.
- Prekinite upotrebu auto sedišta ako su njegovi delovi oštećeni ili olabavljeni nakon nesreće.
- U slučaju nužde, važno je brzo odvezati sigurnosne pojaseve. To znači da dugme za otpuštanje kaiša nije u potpunosti osigurano; pobrinite se da vaše dete zna da ne sme da se igra kopčom.
- Ne koristite sedišta kod kuće. Nije pogodan za kućnu upotrebu i treba ga koristiti samo kada putujete automobilom.
- Naslon sedišta mora biti prislonjen na naslon sedišta automobila. Molimo vas pripazite da naslon za glavu ne stvara neželjeni prostor između naslona sedišta automobila i zadnjeg sedišta vozila. Neki nasloni za glavu automobila predstavljaju prepreku za ugradnju sedišta automobila i zbog toga se moraju prvo demontirati.
- Kopča sigurnosnog pojasa za odrasle ne sme biti postavljena preblizu dnu naslona za ruku dečijeg sedišta. Ako sumnjate u vezi sa ovim problemom, obratite se proizvođaču dečijih sedišta.
- Trebali biste dati detetu dobar primer i uvek vezati kaiševe. Odrasla osoba sa nezakopčanim sigurnosnim pojasevima takođe može predstavljati pretnju detetu.
- Pre svakog putovanja automobilom, uverite se da je sedišta pravilno učvršćeno.
- Auto sedišta mora biti zaštićeno čak i kada se ne koristi. Nevezano sedišta može naneti povrede putnicima čak i tokom kočenja u nuždi.

4.1 Visina naslona za glavu

Pravilno podešen naslon za glavu obezbeđuje optimalan položaj ramenog dela sigurnosnog pojasa automobila, a detetu pruža zaštitu i udobnost. NAPOMENA Rameni pojas treba postaviti između ramena i vrata deteta. Naslon za glavu treba da dobro leži na glavi deteta.

- Uхватite ručicu za podešavanje naslona za glavu (H) koja se nalazi na zadnjem delu naslona za glavu i lagano je povucite prema gore. Naslon za glavu je otključan.
- Sada možete podesiti naslon za glavu na željenu visinu. Kada se visina podesi, otpustite ručicu i naslon za glavu će se zaključati u svom položaju. Naslon za glavu ima 10 položaja.

Postavite dečije sedište na sedište vozila. Postavite dete na sedište i proverite visinu naslona za glavu. Upozorenje! Ako je potrebno, ponovite postupak podešavanja naslona za glavu dok ne postignete optimalnu visinu.

4.2 Podešavanje ugla nagiba sedišta

Dečije sedište je opremljeno funkcijom podešavanja ugla nagiba. Povucite ručicu za podešavanje nagiba (G) i podesite sedište napred ili nazad. Otpustite ručicu u željeni položaj i lagano pritiskajte dok ne klikne.

5. Ugradnja u vozilo

U slučaju naglog kočenja ili nezgode, osobe koje ne koriste sigurnosne pojaseve mogu oštetiti druge putnike.

Uvek proverite sledeće:

- Nasloni sedišta su zaključani u vozilu (tj. Sklopivi naslon sedišta je zaključan).
- Svi teški predmeti i oštre ivice su osigurani (npr. Na zadnjoj polici paketa).
- Svi putnici su vezali sigurnosne pojaseve.
- Sigurnosno sedište je uvek zaštićeno, čak i ako dete nije u njemu.

Zaštita presvlake vozila

Pokrivači sedišta u nekim vozilima mogu biti izrađeni od mekih materijala, tako da sigurnosno sedište može ostaviti neke tragove. Mogu se izbeći postavljanjem pokrivača ili peškira ispod sigurnosnog sedišta.

5.4 Postavljanje sigurnosnog sedišta automobila u težinske grupe 2 i 3 pomoću sigurnosnih pojaseva u 3 tačke u vozilu.

VAŽNO U uputstvu za upotrebu proizvođača vozila je navedeno mesto tačaka pričvršćivanja i druge potrebne informacije u vezi sa ugradnjom sedišta u automobil. Korisnik MORA pročitati uputstva za upotrebu proizvođača vozila.

Priprema sedišta:

- Podesite naslon za glavu visini deteta (pogledajte odeljak 4.1).
- Uverite se da su oba ISOFIX nastavka (I) sakrivena u osnovi sedišta. Ako nije, povucite i držite dugme za otpuštanje (K)

i gurnite ISOFIX dodatak nazad na bazu. Ponovite gornje korake da biste vratili dodatak na drugu stranu sedišta.

- Postavite dečije sedište na sedište vozila. Obavezno položite naslon dečjeg sedišta na sedište vozila.

Savet: Ako vam naslon za glavu automobilskog sedišta to ne dozvoljava, uklonite ga ili postavite na drugačiji način.

Postavljanje deteta u dečije sedište:

- Postavite dete na sedište i postavite sigurnosni pojas automobila ispred deteta. Zakopčajte sigurnosni pojas vozila i pobrinite se da čujete tipičan „klik“.
- Provucite naramenicu kroz crvenu vođicu (B) ispod naslona za glavu. Pomerite element za zaključavanje vođice na vođici kako biste sprečili ispadanje pojasa automobila.
- Postavite pojas za krilo i rameni pojas ispod naslona za ruke pomoću vođica za pojas (E).

Zategnite sigurnosni pojas vozila povlačenjem prvog dela pojasa za bokove, a zatim dela ramenog pojasa. Pobrinite se da se pojas na krilu protegne što je moguće niže preko bokova deteta, stavi u vođice i učvrsti u kopči. Rameni pojas treba da prolazi između ramena i vrata deteta. Uverite se da kaiš ne iritira detetov vrat.

Savet: Možete i da promenite visinu naslona za glavu kada je sedište postavljeno u vozilo.

Uverite se da kopča sigurnosnog pojasa vozila nije postavljena na vođicu pojasa (E).

5.2 Postavljanje sigurnosnog sedišta u težišne grupe 2 i 3 pomoću sigurnosnih pojaseva u 3 tačke i dodatnih učvršćenja.

VAŽNO U uputstvu za upotrebu proizvođača vozila je navedeno mesto tačaka pričvršćivanja i druge potrebne informacije u vezi sa ugradnjom sedišta u automobil. Korisnik MORA pročitati uputstva za upotrebu proizvođača vozila.

- Da biste olakšali ugradnju sedišta, gurnite ISOFIX vođice (L) na tačke oslonca vozila.
- Izvucite oba ISOFIX (I) nastavka iz osnove sedišta. Da biste to uradili, povucite i držite dugme za otpuštanje (K) i izvucite

ISOFIX dodatak. Ponovite gornje korake da biste izvukli nastavak na drugoj strani sedišta.

- Uhvatite sedište obema rukama i gurajte oba dodatka na mesta za pričvršćivanje u sedištu automobila dok ne čujete

„klik“ svakog ISOFIX priloga.

PAŽNJA! Priključci za zaključavanje su sigurni samo kada su obe oznake dugmeta potpuno zelene.

- Povucite i držite istovremeno dugmad za otpuštanje (K) da biste pomerali dečje sedište unazad što je više moguće. Budite sigurni da se naslon dečjeg sedišta čvrsto prilepi za naslon sedišta vozila.

- Uhvatite dečje sedište i uverite se da je dobro pričvršćeno bez pomeranja. Ako se pomeri i ISOFIX dodaci izmaknu,

ponovite prethodne korake.

- Zatim zavežite dete pomoću sigurnosnih pojaseva u vozilu. Detalji su opisani u odgovarajućem delu u odeljku 5.1.

5.3 Uklanjanje dečijeg sedišta (ISOFIX sistem pričvršćivanja)

- Pritisnite dugmad za otpuštanje ISOFIX (J) koja se nalaze na oba ISOFIX kraka. Prilozi se oslobađaju i boja markera postaje crvena. Povucite ISOFIX ruke nazad u bazu dečijeg sedišta.

6.1 Uklanjanje / stavljanje navlake

- Uklanjanje navlake naslona za glavu: Odvojite kopče na zadnjoj strani navlake i uklonite ih sa naslona za glavu.

- Uklanjanje navlake naslona: Nagnite elastične petlje koje pričvršćuju navlaku na naslon naslona sedišta i gurnite

navlaku bočnih delova dečijeg sedišta.

- Uklanjanje navlake sedišta: Odvojite elastične petlje na donjem delu sedišta, uklonite materijal ispod vođica (E) i skinite navlaku sa osnove.

Da biste instalirali navlaku, nastavite obrnutim redosledom.

6.2 Čišćenje

Koristite samo originalnu navlaku, jer je to neophodno za sigurnost sedišta.

NAPOMENA Ne koristite sedište bez navlake.

- Navlaka se može ukloniti i oprati u blagom deterdžentu pomoću delikatnog programa pranja (30 ° C). Pogledajte način pranja na etiketi postavljenoj na navlaci. U slučaju pranja na temperaturi iznad 30 ° C, boja može

bledeti. Navlaka se ne sme beliti ili sušiti u sušilici (što može dovesti do odvajanja slojeva materijala).

- Plastični delovi se mogu očistiti vodom i sapunom. Ne koristite agresivna sredstva za čišćenje (poput rastvarača).

**CZ**

V zájmu péče o naše klienty - jsme rádi k dispozici! Pokud jste se setkali s nějakým problémem v souvislosti s obdrženým výrobkem, kontaktujte nás způsobem, který vám nejvíce vyhovuje!

DE

In Sorge für unsere Kunden - stehen wir gerne zu Ihrer Verfügung! Wenn Sie auf ein Problem mit dem erhaltenen Produkt treffen, treten Sie bitte mit uns in Kontakt in der bequemsten Weise für Sie!

EN

In the interests of our Clients - we are at your disposal! If you have a problem with the product you received, contact us in the most convenient way for you!

ES

¡Por el bien de nuestros clientes, estamos a su disposición! ¡Si tiene cualquier problema con el producto recibido, póngase en contacto con nosotros de forma más cómoda para usted!

FR

Dans l'intérêt de nos clients - nous sommes à votre disposition! Si vous avez un problème avec le produit que vous avez reçu, contactez-nous de la manière la plus pratique pour vous!

HU

Bármikor állunk az ügyfeleink rendelkezésére! Ha az átvett termékkel kapcsolatban valamilyen problémába ütközött, az Önnek legmegfelelőbb módon vegye fel velünk a kapcsolatot!

IT

Prendersi cura dei nostri Clienti - siamo alla Vostra disposizione! Se hai incontrato un problema con il prodotto che hai ricevuto, Contattaci nel modo più conveniente per te!

NL

In het belang van onze klanten – staan wij ter beschikking! Als u een probleem met het ontvangen product tegenkomt, neemt contact met ons op via de manier die u het makkelijkste vindt!

PL

W trosce o naszych Klientów – jesteśmy do dyspozycji! Jeśli napotkasz problem dotyczący otrzymanego produktu, skontaktuj się z nami w najbardziej dogodny dla Ciebie sposób!

PT

Para o conforto dos nossos Clientes – estamos sempre à sua disposição! Se tiver qualquer problema com o nosso produto, entre em contacto conosco de modo mais confortável para si!

RO

În interesul clienților noștri - suntem la dispoziția dumneavoastră! Dacă aveți o problemă cu produsul pe care l-ați primit, contactați-ne în modul cel mai convenabil pentru dvs.!

RU

Заботясь о наших Клиентах, мы находимся в вашем распоряжении. Если вы столкнулись с проблемой, связанной с полученным продуктом, свяжитесь с нами наиболее удобным для вас способом!

SK

Náš zákazník je pre nás dôležitý – sme vám k dispozícii! Ak máte akýkoľvek problém súvisiaci s doručeným produktom, kontaktujte nás spôsobom, ktorý vám najviac vyhovuje!



service@4kraft.com



+48 61 64 60 237



www.facebook.com/kinderkraft



www.instagram.com/kinderkraftofficial



www.kinderkraft.com





MANUFACTURER:
4Kraft Sp. z o.o.
ul. Tatrzańska 1/5
60-413 Poznań, Poland